

Dell・Photo All-In-One Printer 924 ユーザーズガイド

左のリンクをクリックして、プリンタの機能と操作に関する情報を参照します。プリンタに付属するその他のマニュアルに関する情報については、[情報とその入手先](#)を参照してください。

デルから消耗品を注文するには、以下の操作を行います。



1. デスクトップのアイコンをダブルクリックします。



2. 次のアドレスからデルの Web サイトにアクセスします。www.dell.com/supplies
3. デル純正のプリンタ用消耗品は電話で注文できます。注文先の電話番号については、『オーナーズマニュアル』を参照してください。

サービスを最大限に利用するには、デルプリンタサービスタグをお手元にご用意ください。詳細については、[エキスプレスサービスコードとサービスタグナンバー](#)を参照してください。

メモ、注意、および警告について

-  **メモ**：メモとは、プリンタの使用方法を向上するための重要な情報を示したものです。
-  **注意**：注意とは、ハードウェアの故障またはデータの損失を引き起こす可能性のある問題を示し、問題を回避する方法について説明したものです。
-  **警告**：警告とは、物品の破損やケガ、または人命にかかわる可能性のある問題を示したものです。

本書の内容は予告なく変更される場合があります。
© 2005 Dell Inc. All rights reserved.

方法のいかんを問わず、Dell Inc. の書面による許諾なく本書の内容の一部または全部を複製することは禁止されています。





本書に使用される商標：Dell および DELL のロゴ、Dell Picture Studio、および Dell Ink Management System は Dell Inc. の商標です。Microsoft および Windows は Microsoft Corporation の登録商標です。

本書中では、その他の商標および社名を各社の商号または製品名を示す呼称として使用することがあります。Dell Inc. は、自社以外の商標および商品名に対して、いかなる所有権も主張するものではありません。

モデル 924

2005 年 6 月 SRV GC610 Rev. A00

情報とその入手先

必要な情報	入手先
<ul style="list-style-type: none">● プリンタドライバ● 『ユーザーズガイド』	<p>ドライバ/ ユーティリティCD</p>  <p>デル製コンピュータとプリンタを同時に購入された場合、プリンタのマニュアルおよびドライバは、既にコンピュータにインストールされている場合があります。ドライバをアンインストールして再インストールするとき、またはマニュアルを表示するときには CD を使用します。</p> <p>CD に Readme ファイルが含まれている場合は、そこにプリンタの技術的な変更に関する最新アップデートや、熟練ユーザーや技術者のための高度な技術資料が示されています。</p>
プリンタのセットアップ方法	<p>『プリンタのセットアップ』図</p> 
<ul style="list-style-type: none">● 安全に関する情報● プリンタのセットアップと使用方法● 保証に関する情報	<p>『オーナーズマニュアル』</p> 
エクスプレスサービスコードとサービスタグナンバー	<p>エクスプレスサービスコードとサービスタグナンバー</p>  <p>このラベルは、メンテナンスカバーの下の固定レバーの後ろにあります。</p>

<ul style="list-style-type: none"> ● プリンタ用の最新ドライバ ● テクニカルサービスおよびサポートに関する質問への回答 ● プリンタのマニュアル 	<p>デルサポートサイト</p> <p>デルサポートサイトでは、次のようなオンラインツールを提供しています。</p> <ul style="list-style-type: none"> ● ソリューション トラブルシューティングのヒントとテクニック、技術者による文書、およびオンラインセミナーを提供します。 ● アップグレード メモリなどのコンポーネントのアップグレードに関する情報を提供します。 ● カスタマーケア デルへの連絡先、ご注文の処理状況、保証、および修理に関する情報を提供します。 ● ダウンロード ドライバをダウンロードできます。 ● レファレンス プリンタに関するマニュアルと製品仕様を参照できます。
<ul style="list-style-type: none"> ● Windows XP の使用方法 ● プリンタのマニュアル 	<p>Windows XP のヘルプとサポートセンター</p> <ol style="list-style-type: none"> 1. [スタート]、[ヘルプとサポート]の順にクリックします。 2. トラブルを説明する単語またはフレーズを入力して、矢印アイコンをクリックします。 3. トラブルに当てはまるトピックをクリックします。 4. 画面に表示される手順に従います。

プリンタ各部の名称とはたらき

- [プリンタ各部のはたらき](#)
- [プリンタのセットアップ](#)
- [操作パネルの使用](#)
- [自動用紙センサーのはたらき](#)
- [用紙のセット](#)
- [印刷用紙のガイドライン](#)

Dell Photo All-In-One Printer 924 は、さまざまな用途に使用できます。以下の点に注意してください。

- プリンタがコンピュータに接続されている場合、印刷物の作成には、プリンタの操作パネルまたはプリンタソフトウェアを使用できます。
- スキャン、印刷、FAX 操作を行う場合は、プリンタを必ずコンピュータに接続してください。
- コピー操作の場合は、プリンタをコンピュータに接続する必要はありません。

プリンタ各部のはたらき

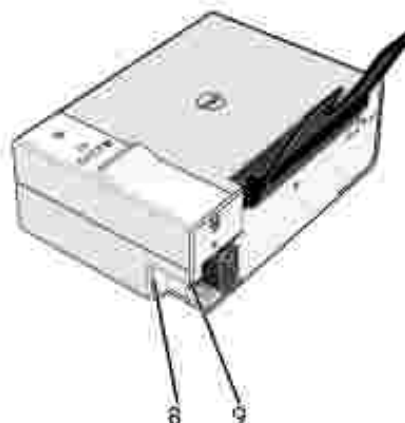
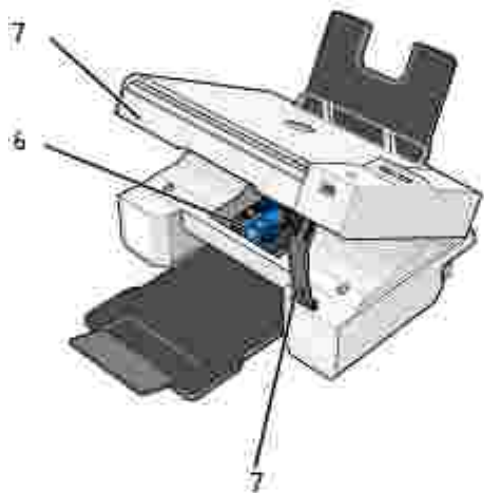
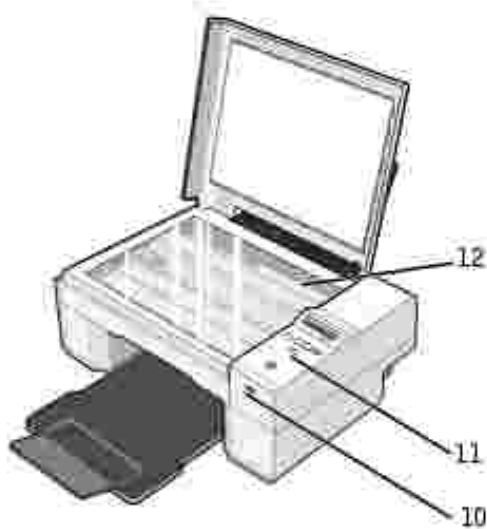
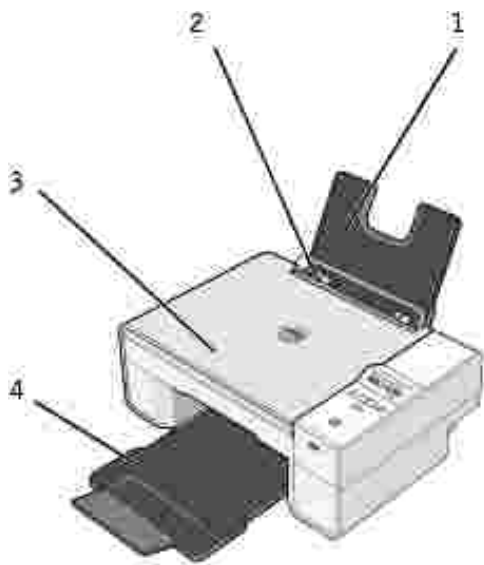

	名称	説明
1	用紙サポート	セットされた用紙を支えます。
2	用紙ガイド	プリンタへの給紙が正しく行われるようにします。
3	原稿カバー	プリンタの一番上の部分で、スキャンするドキュメントまたは写真が平らになるように支えます。
4	排紙トレイ	プリンタから排出された用紙を支えます。 メモ 排紙トレイをまっすぐ引き出し、先端部分を手前に倒すと、トレイを延ばすことができます。
5	メンテナンスカバー	カートリッジを交換する場合は、このカバーを開きます。
6	カートリッジキャリア	カラーカートリッジ 1 個と、ブラックまたはフォトカートリッジのうち 1 個、合計 2 個のカートリッジを支えるキャリアです。カートリッジの詳細については、「 カートリッジを交換する 」を参照してください。
7	固定レバー	メンテナンスカバーの下にある部分で、カートリッジを交換している間プリンタを開けた状態に保ちます。 メモ :プリンタを閉じて通常の操作を行うには、メンテナンスカバーを持ち上げ、固定レバーを右に倒してから、メンテナンスカバーがプリンタ本体の上に収まるまで下ろします。
8	USB コネクタ	USB ケーブル (別売) を接続する差込口です。USB ケーブルのもう一方の端末はコンピュータに接続します。

9	電源コネクタ	電源コードを接続する差込口です。 メモ 電源コードは、先にプリンタに接続してから、コンセントに接続してください。
10	PictBridge USB コネクタ	プリンタと PictBridge 対応のデジタルカメラをつなぐ USB ケーブル (別売) を接続するスロットです。詳細については、 PictBridge 対応のカメラから写真を印刷する を参照してください。
11	操作パネル	コピー、FAX、印刷操作に使用する、プリンタ上のパネルです。詳細については、 操作パネルの使用 を参照してください。
12	原稿台	コピー、FAX、またはスキャンするドキュメントや写真を下向きに載せる部分です。



プリンタのセットアップ

 **メモ** : Dell AIO Printer 924 は、Microsoft R Windows R 2000、Windows XP、Windows XP Professional x64 Edition をサポートしています。

プリンタのセットアップ図の指示に従って、ハードウェアおよびソフトウェアをインストールします。セットアップ中に問題が発生した場合は、[セットアップに関するトラブルシューティング](#)を参照してください。







プリンタで使用する言語を設定する

プリンタで使用する言語を最初に設定するには、以下の操作を行います。

- 初めてプリンタの電源を入れたとき、矢印ボタン   を押して、使用する言語を表示します。
- [メニュー] ボタン  を押して、使用する言語を選択します。

プリンタで使用する言語をリセットする

操作パネルで使用する標準設定の言語を変更するには、以下の操作を行います。

- 電源ボタン  を押して、プリンタの電源をオフにします。
- 電源ボタン  と上向き矢印ボタン  を同時に押します。
- 言語の設定が表示されたら、矢印ボタン   を押して言語をスクロールします。
- [メニュー] ボタン  を押して、使用する言語を選択します。



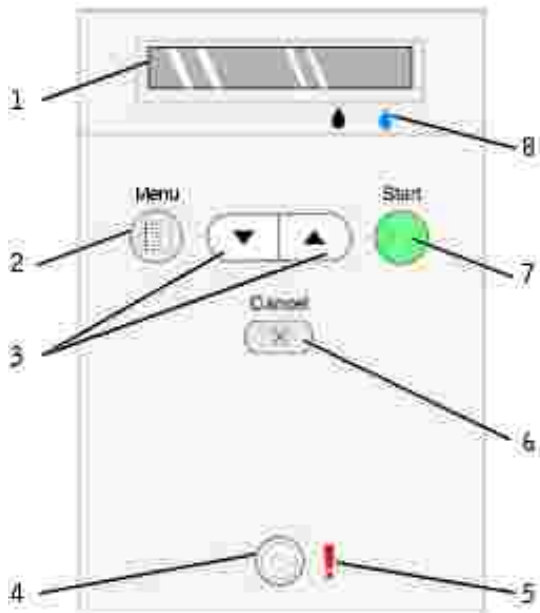

操作パネルの使用

操作パネルのボタンを使用して、ドキュメントのスキャン、コピー、カスタマイズを実行できます。プリンタの電源がオンの状態の場合、電源ボタン  が点灯します。



名称	はたらき
1 ディスプレイ	<ul style="list-style-type: none"> ● 選択した部数を表示します。 ● モード、コピー、部数、品質、濃度、サイズ、拡大縮小、メンテナンスなどの設定を表示します。詳細については、操作パネルのメニューを参照してください。
2 [メニュー] ボタン	<ul style="list-style-type: none"> ● 使用できるメニューをスクロール表示します。このボタンを押すと現在のオプションが保存され、次のメニューがディスプレイに表示されます。 ● 新しい用紙を給紙します。
3 上下の矢印ボタン	<ul style="list-style-type: none"> ● メニューとメニューの項目をスクロールします。 ● コピー部数を増減します。 ● 選択されたモードを変更します。
4 電源ボタン	プリンタの電源のオン/ オフを切り替えます。
5 エラーランプ	用紙切れ、紙づまり、インク切れなどのエラーの際に警告します。
6 [キャンセル] ボタン	<ul style="list-style-type: none"> ● 実行中のスキャン、印刷、またはコピーをキャンセルします。 ● プリンタのみを使用している場合は、実行中のコピーを中止し、用紙を排出します。 ● メニューを終了して、標準設定に戻ります。
7 [スタート] ボタン	コピーまたはスキャン処理を開始します。プリンタがコンピュータに接続されていて、プリンタがスキャンモードの場合、このボタンを押すと Dell AIO ナビが起動します。
8 インクマーク	各カートリッジのインク残量を確認できます。 <ul style="list-style-type: none"> ● ブラックカートリッジのインクレベルは、黒のインクマークの上に表示されます。 ● カラーカートリッジのインクレベルは、ブルーのインクマークの上に表示されます。

操作パネルのメニュー

[メニュー] ボタン  を押すと、以下のメニューが表示されます。矢印ボタン   を押して、各メニューで使用できるオプションをスクロールします。使用する設定が表示されたら、[メニュー] ボタン  をもう一度押して設定を保存し、使用できる次のメニューに移動します。

コピーモード

メニュー	サブメニュー項目	設定
コピー	コピー	<ul style="list-style-type: none">● カラー*● モノクロ
	部数 (矢印ボタンで枚数を指定)	
	品質	<ul style="list-style-type: none">● 下書き● 標準*● 写真
	濃度 (矢印ボタンで濃度設定を指定)	
	サイズ	<ul style="list-style-type: none">● レター● リーガル● B5● A4*● A5● 3x6● 4x6● L● 2L● 5x7● ハガキ● 10x15 cm● 13x18 cm
	拡大 縮小	<ul style="list-style-type: none">● 25%● 50%● 75%● 100%● 125%● 150%● 175%● 200%● 4x6● 5x7● レター● A4● L● 2L● ハガキ
* 工場出荷時の設定		

スキャンモード

プリンタがプリントサーバーに接続されている場合のみ、[スキャン]サブメニューを使用できます。スキャンモードを選択すると、スキャンしたドキュメントを保存するコンピュータの選択を求めるメッセージが表示されます。矢印ボタンを押して、使用できるコンピュータをスクロールできます。[メニュー]ボタン  を押すと、現在表示されているコンピュータ名が選択されます。

 **メモ:** プリンタがコンピュータに直接接続されている場合は、[スキャン]サブメニューは表示されず、ホストコンピュータが自動的に選択されます。

メンテナンスモード

メニュー	サブメニュー項目
メンテナンス	アライメント
	ノズル清掃
	テストページの印刷
	戻る

 **メモ:** [戻る] オプションは、選択をキャンセルして [メンテナンス] メニューを終了する場合に使用します。このオプションを選択すると、1 つ前のメニューレベルに戻ります。

自動用紙センサーのはたらき

プリンタには、以下の種類の用紙を検出する自動用紙センサーが付属しています。

- 普通紙
- OHP フィルム
- 光沢紙/ フォトペーパー

これらの種類の用紙をセットすると、プリンタが用紙の種類を検出して、品質/ 速度 設定が自動的に調整されます。

	品質/ 速度 設定	
用紙の種類	ブラックカートリッジとカラーカートリッジがセットされている場合	フォトカートリッジとカラーカートリッジがセットされている場合
普通紙	標準	写真
OHP フィルム	標準	写真
光沢紙/ フォトペーパー	写真	写真

 **メモ:** プリンタでは用紙サイズは検出されません。

用紙サイズを選択するには、以下の操作を行います。

1. ドキュメントを開いた状態で、[ファイル]、[印刷] の順にクリックします。
2. [印刷] ダイアログボックスで、[設定] または [プロパティ] をクリックします (プログラムまたはオペレーティングシステムによって異なります)。

[印刷設定] ダイアログボックスが表示されます。

3. [印刷設定] タブで、用紙のサイズを選択します。
4. [OK] をクリックします。

自動用紙センサーは、オフに切り替えられない限り常にオンの状態になっています。特定の印刷ジョブのために自動用紙センサーをオフにするには、以下の操作を行います。

1. ドキュメントを開いた状態で、[ファイル] [印刷]の順にクリックします。
2. [印刷]ダイアログボックスで、[設定]または[プロパティ]をクリックします(プログラムまたはオペレーティングシステムによって異なります)。

[印刷設定]ダイアログボックスが表示されます。

3. [印刷設定]タブをクリックします。
4. [用紙の種類]ドロップダウンメニューから用紙の種類を選択します。
5. [OK]をクリックします。

印刷実行時に常に自動用紙センサーをオフにするには、以下の操作を行います。

1. Windows XP の場合は、[スタート]ボタンをクリックして、[コントロールパネル] [プリンタとその他のハードウェア] [プリンタとFAX]の順にクリックします。

Windows 2000 の場合は、[スタート]ボタンをクリックして、[設定] [プリンタ]の順にクリックします。

2. [Dell Photo AIO Printer 924]アイコンを右クリックします。
3. [印刷設定]をクリックします。
4. [印刷設定]タブをクリックします。
5. [用紙の種類]ドロップダウンメニューから用紙の種類を選択します。
6. [OK]をクリックします。

用紙のセット

1. 用紙をさばきます。



2. 用紙サポートの中央に用紙をセットします。
3. 用紙ガイドを調整して、用紙の両端にそろえます。

 **メモ**：用紙ガイドを両方同時に引っ張らないでください。片側の用紙ガイドを移動すると、もう片側はそれに合わせて移動されます。

 **メモ**：用紙をプリンタに無理に押し込まないでください。用紙サポートに沿うように用紙を平らに置き、用紙の両端が用紙ガイドに接するようにセットします。



印刷用紙のガイドライン

セット可能枚数	チェック項目
普通紙：100 枚	<ul style="list-style-type: none">用紙は左右の用紙ガイドの間で中央にセットします。 <p>メモ：レターヘッド付用紙の場合は、レターヘッドのある方をプリンタ側に向けて、印刷面が上になるようにセットします。</p> <ul style="list-style-type: none">[下書き] [標準] [写真]のいずれかの印刷品質を選択します。 <p>メモ：フォトカードリッジが取り付けられている場合は、[下書き]を選択しないでください。</p>
バナー紙：20 枚	<ul style="list-style-type: none">他の用紙が用紙サポートにある場合は、取り除いてからバナー紙をセットします。バナー紙の束から必要なページ数を切り取って、プリンタの上または後方にセットします。 <p>メモ：[プリンタのプロパティ]で、[A4 (バナー)]または[US レター (バナー)]のいずれかの用紙サイズを選択します。用紙サイズを選択しないと、紙つまりの原因になります。用紙に関するトラブルシューティングを参照してください。</p> <ul style="list-style-type: none">用紙サポートの右端にそろえて、バナー紙の先端をプリンタに差し込みます。バナー紙は左右の用紙ガイドの間で中央にセットします。インクジェット用のバナー紙を使用してください。
封筒：10 枚	<ul style="list-style-type: none">封筒の印刷面を上に向けてセットします。封筒は左右の用紙ガイドの間で用紙サポートの中央にセットします。封筒は切手を貼る位置が左上になり、横向きに印刷されます。  <p>メモ：日本のお客様向けの情報：国内で使用する封筒を印刷する場合、切手の位置を右下にして縦向き</p>

	<p>に印刷することも、切手の位置を左下にして横向きに印刷することもできます。海外向けの封筒を印刷する場合は、切手の位置を左上にして横向きに印刷してください。</p> <ul style="list-style-type: none"> ● 用紙ガイドを封筒の左端に合わせます。 ● 正しい封筒サイズを選択します。正確な封筒サイズがリストに表示されない場合は次に大きなサイズを選択し、左右にマージンを設定して封筒に印刷されるテキストの位置を調整します。
グリーティングカード、 インデックスカード、ポ ストカード、フォトカード :25 枚	<ul style="list-style-type: none"> ● カードの印刷面を上に向けてセットします。 ● カードは左右の用紙ガイドの間で用紙サポートの中央にセットします。 ● 用紙ガイドをカードの左端に合わせます。 ● [標準] または [写真] のいずれかの印刷品質を選択します。
フォトペーパー/ 光沢 紙 :25 枚	<ul style="list-style-type: none"> ● 光沢のある面を上に向けてセットします。 ● 用紙は左右の用紙ガイドの間で用紙サポートの中央にセットします。 ● [標準] または [写真] のいずれかの印刷品質を選択します。 ● 用紙は用紙サポートの右側にそろえて縦にセットします。
アイロンプリント紙 :10 枚	<ul style="list-style-type: none"> ● アイロンプリント紙のパッケージに記載されたセット手順に従います。 ● アイロンプリント紙の無地の面を上に向けてセットします。 ● アイロンプリント紙は左右の用紙ガイドの間で用紙サポートの中央にセットします。 ● [標準] または [写真] のいずれかの印刷品質を選択します。 <p>メモ 最高品質で印刷するには、アイロンプリント紙を 1 枚ずつ給紙します。</p>
OHP フィルム :50 枚	<ul style="list-style-type: none"> ● OHP フィルムのざらざらした方の面を上に向けてセットします。 ● OHP フィルムは左右の用紙ガイドの間で用紙サポートの中央にセットします。 <p>メモ OHP フィルム 1 枚であれば、用紙サポートの普通紙を取り除かずにセットできます。</p> <ul style="list-style-type: none"> ● [標準] または [写真] のいずれかの印刷品質を選択します。

プリンタの使用

- [印刷](#)
 - [コピー](#)
 - [スキャン](#)
 - [FAX](#)
-

印刷

ドキュメントを印刷する

1. コンピュータとプリンタが接続された状態であることを確認し、電源をオンにします。
2. 印刷面を上に向けて用紙をセットします。詳細については、[用紙のセット](#)を参照してください。



3. ドキュメントを開いた状態で、[ファイル]、[印刷]の順にクリックします。
4. プリンタの設定を変更するには、以下の操作を行います。
 - a. [設定]、[プロパティ]、[オプション]、または[セットアップ]をクリックします (プログラムまたはオペレーティングシステムによって異なります)。

[印刷設定]ダイアログボックスが表示されます。
 - b. [印刷設定]タブで、印刷品質/速度、用紙サイズ、モノクロまたはカラー印刷の別、フチなし印刷、印刷方向、部数を選択します。
 - c. [アドバンス]タブでは、両面印刷オプション、特別なレイアウトオプション、または[画像のシャープ化]オプションを指定できます。
 - d. [印刷設定]で設定を変更したら、画面の下にある[OK]ボタンをクリックして[印刷]ダイアログボックスに戻ります。
5. [OK]または[印刷]をクリックします (プログラムまたはオペレーティングシステムによって異なります)。

写真を印刷する

1. 光沢のある印刷面を上に向けてフォトペーパーをセットします。詳細については、[印刷用紙のガイドライン](#)を参照してください。

- 。
2. カラーカートリッジとフォトカートリッジが取り付けられていることを確認します。詳細については、[カートリッジを交換する](#)を参照してください。
3. ドキュメントを開いた状態で、[ファイル] [印刷]の順にクリックします。
4. 印刷設定を変更するには、[設定] [プロパティ] [オプション] または [セットアップ] をクリックします (プログラムまたはオペレーティングシステムによって異なります)。

[印刷設定] ダイアログボックスが表示されます。

 **メモ:** Dell Picture Studio " を使用している場合は、[View All Printer Settings] を選択して [プリンタのプロパティ] を表示します。

5. [印刷設定] タブで [写真] を選択し、ドロップダウンメニューから写真の解像度 (dpi) の設定を選択します。
6. 用紙サイズ、印刷方向、部数を選択します。

 **メモ:** 写真の印刷には、フォトペーパーまたは光沢紙の使用をお勧めします。

7. 印刷設定の変更を完了したら、[OK] をクリックします。
8. [OK] または [印刷] をクリックします (プログラムまたはオペレーティングシステムによって異なります)。
9. 印刷された写真が張り付いたり、汚れたりしないように、排出トレイに排出された写真は1枚ずつ取り除きます。

 **メモ:** 写真をアルバムや額などにはさむ場合、完全にインクが乾くまで十分に時間を置いてください (環境によって 12 ~ 24 時間かかります)。こうすることで、写真が長持ちします。

フチなし写真を印刷する



1. 高品質の写真を印刷するには、フォトペーパーまたは光沢紙を使用し、印刷面が上に向けられていることを確認します。詳細については、[印刷用紙のガイドライン](#)を参照してください。
2. カラーカートリッジとフォトカートリッジが取り付けられていることを確認します。詳細については、[カートリッジを交換する](#)を参照してください。
3. ドキュメントを開いた状態で、[ファイル] [印刷]の順にクリックします。
4. 印刷設定を変更するには、[設定] [プロパティ] [オプション] または [セットアップ] をクリックします (プログラムまたはオペ

レーティングシステムによって異なります)。

[印刷設定]ダイアログボックスが表示されます。

5. [印刷設定]タブで [写真] を選択し、ドロップダウンメニューから写真の解像度 (dpi) の設定を選択します。
6. [フチなし]チェックボックスをオンにし、写真の印刷方向、印刷部数を選択します。
7. [アドバンス]タブで、ドロップダウンメニューからフチなし印刷用の用紙サイズを選択し、[OK]をクリックします。
8. [OK]または [印刷] をクリックします (プログラムまたはオペレーティングシステムによって異なります)。

PictBridge 対応のカメラから写真を印刷する

お使いのプリンタは、PictBridge 対応のカメラをサポートしています。

1. USB ケーブルの一方の端末をカメラに接続します。
2. USB ケーブルのもう一方の端末をプリンタ前面の PictBridge ポートに接続します。



メモ : プリンタがコンピュータに接続されていない場合、PictBridge 対応のカメラをプリンタに接続すると、プリンタの操作パネルからアクセスする機能のほとんどは使用できません。PictBridge 対応のカメラをプリンタから取り外すと、これらの機能が使用できるようになります。

3. デジタルカメラの電源をオンにします。カメラに適した USB の設定および PictBridge 接続の選択と、使用に関する情報については、お使いのカメラに付属する説明書を参照してください。

メモ : 多くのデジタルカメラでは、コンピュータとプリンタ (または PTP) という 2 種類の USB モードが選択できます。PictBridge 印刷には、USB の設定でプリンタ (または PTP) を選択する必要があります。詳細については、お使いのカメラに付属する説明書を参照してください。

コピー

コピーを作成するには、プリンタの操作パネルまたはコンピュータを使用します。

操作パネルを使用してドキュメントをコピーする

1. プリンタの電源をオンにします。
2. 用紙をセットします。詳細については、[用紙のセット](#)を参照してください。
3. 原稿カバーを開きます。
4. 原稿のコピーする面を下向きにして原稿台の上にセットします。このとき、原稿の表の左上の角をプリンタの矢印に合わせてください。



5. 原稿カバーを閉じます。
6. メニューを使用して、コピーの設定を変更します。詳細については、[操作パネルのメニュー](#)を参照してください。
7. 操作パネルの [スタート] ボタン  を押します。現在指定されているコピー設定 (カラーまたはモノクロ) で、コピーが作成されます。

ディスプレイに「コピー中」と表示されます。

 **メモ:** コピー設定を指定せずに [スタート] ボタン  を押すと、標準でカラーコピーが作成されます。

コンピュータを使用してドキュメントをコピーする

1. コンピュータとプリンタが接続された状態であることを確認し、電源をオンにします。
2. 用紙をセットします。詳細については、[用紙のセット](#)を参照してください。
3. 原稿カバーを開きます。
4. 原稿のコピーする面を下向きにして原稿台の上にセットします。このとき、原稿の表の左上の角をプリンタの矢印に合わせてください。



5. 原稿カバーを閉じます。
6. [スタート]ボタンをクリックして、[プログラム]または[すべてのプログラム]、[Dell プリンタ]、[Dell Photo AIO Printer 924]、[Dell AIO ナビ]の順にクリックします。

Dell AIO ナビが起動します。

7. 部数 (1 ~ 99)を指定し、トロップダウンメニューからカラー設定を選択します。
8. [コピー設定を表示]をクリックすると、以下の操作を実行できます。
 - コピー品質の選択
 - 用紙サイズの選択
 - 原稿サイズの選択
 - トキュメントの濃度調整
9. 設定の変更を完了したら、[コピー]をクリックします。

コンピュータを使用して写真をコピーする

1. コンピュータとプリンタが接続された状態であることを確認し、電源をオンにします。
2. 印刷面を上に向けてフォトペーパーをセットします。詳細については、[印刷用紙のガイドライン](#)を参照してください。
3. 原稿カバーを開きます。
4. 写真のコピーする面を下向きにして原稿台の上にセットします。このとき、写真の表の左上の角をプリンタの矢印に合わせてください。



5. 原稿カバーを閉じます。
6. [スタート]ボタンをクリックして、[プログラム]または[すべてのプログラム]、[Dell プリンタ]、[Dell Photo AIO Printer 924]、[Dell AIO ナビ]の順にクリックします。

Dell AIO ナビが起動します。

7. [プレビュー]をクリックします。
8. 印刷する範囲に合わせて点線の位置を調整します。
9. [コピー]セクションで部数を選択し、写真のオプション([カラー写真]または[モノクロ写真])を選択します。
10. 写真の設定を変更するには、[コピー設定を表示]をクリックします。
11. 設定の変更を完了したら、[コピー]をクリックします。

コンピュータを使用せずに写真をコピーする

1. プリンタの電源をオンにします。
2. 印刷面を上に向けてフォトペーパーをセットします。詳細については、[用紙のセット](#)を参照してください。
3. 原稿カバーを開きます。
4. 写真のコピーする面を下向きにして原稿台の上にセットします。このとき、写真の表の左上の角をプリンタの矢印に合わせてください。



5. 原稿カバーを閉じます。
6. [印刷品質]サブメニューで [写真] を選択します。詳細については、[操作パネルのメニュー](#) を参照してください。
7. [スタートボタン]  を押します。

コピー設定を変更する

1. [スタートボタン]をクリックして、[プログラム]または[すべてのプログラム]、[Dell プリンタ]、[Dell Photo AIO Printer 924]、[Dell AIO ナビ]の順にクリックします。

Dell AIO ナビが起動します。

2. コピー部数およびカラーモードを選択します。
3. [コピー設定を表示]をクリックすると、以下の操作を実行できます。
 - コピー品質の選択
 - 用紙サイズを選択
 - 原稿サイズを選択
 - ドキュメントの濃度調整
 - ドキュメントの縮小または拡大
4. [アドバンス]ボタンをクリックして、用紙サイズおよび品質などのオプションを変更します。
5. オプションを変更するには、以下のタブをクリックします。

タブ名	はたらき
印刷	<ul style="list-style-type: none">● 用紙のサイズおよび種類を選択します。● フチなし印刷オプションを選択します。● 印刷品質を選択します。
スキャン	<ul style="list-style-type: none">● カラーモードおよびスキャン解像度を選択します。● スキャンした画像の自動トリミングを実行します。
画像補正	<ul style="list-style-type: none">● ピントの甘い画像の鮮明度を調整します。● 画像の明るさを調整します。● 画像の色補正カーブ (ガンマ補正) を調整します。
パターン補正	<ul style="list-style-type: none">● 灰色の画像を白と黒のドットパターンに変換して表現します (デザイン)。● 雑誌や新聞からモアレを除去します。● カラー画像の背景ノイズを調整します。

6. コピー設定の変更を完了したら [OK] をクリックし、次に [コピー] をクリックします。

スキャン

スキャンは、プリンタの操作パネル、またはコンピュータを使用して実行できます。



1. コンピュータとプリンタが接続された状態であることを確認し、電源をオンにします。

2. 原稿カバーを開きます。
3. 原稿のスキヤンする面を下向きにして原稿台の上にセットします。このとき、原稿の表の左上の角をプリンタの矢印に合わせてください。



4. 原稿カバーを閉じます。
5. [スタート]ボタンをクリックして、[プログラム]または[すべてのプログラム]、[Dell プリンタ]、[Dell Photo AIO Printer 924]、[Dell AIO ナビ]の順にクリックします。

Dell AIO ナビが起動します。

-  **メモ**：プリンタの操作パネルから Dell AIO ナビを起動することもできます。プリンタが [スキャン]モードの場合、[スタート]ボタン  を押します。コンピュータで Dell AIO ナビが起動します。
6. [画像の取り込み先]トロップダウンメニューから、スキヤンした画像の取り込み先を選択します。たとえば、スキヤンした画像を FAX で送信するには、[FAX]を選択します。
-  **メモ**：使用するプログラムがリストに表示されない場合は、トロップダウンメニューから [その他を検索]を選択します。次の画面が表示されたら、[追加]をクリックして使用するプログラムを検索し、リストに追加します。
7. スキヤン設定を変更します。
 8. [スキャン]をクリックしてスキヤンを完了します。



写真をスキヤンする

1. コンピュータとプリンタが接続された状態であることを確認し、電源をオンにします。
2. 原稿カバーを開きます。
3. 写真のスキヤンする面を下向きにして原稿台の上にセットします。このとき、写真の表の左上の角をプリンタの矢印に合わせてください。



4. 原稿カバーを閉じます。
5. [スタート]ボタンをクリックして、[プログラム]または[すべてのプログラム]、[Dell プリンタ]、[Dell Photo AIO Printer 924]、[Dell AIO ナビ]の順にクリックします。

Dell AIO ナビが起動します。

 **メモ:** プリンタの操作パネルから Dell AIO ナビを起動することもできます。プリンタが [スキャン]モードの場合、[スタート]ボタン  を押します。コンピュータで Dell AIO ナビが起動します。

6. スキャンした画像を表示するには、[プレビュー]をクリックします。
7. スキャンする範囲に合わせて点線の位置を調整します。
8. [画像の取り込み先]ドロップダウンメニューから、使用するプログラムを選択します。

 **メモ:** 使用するプログラムがリストに表示されない場合は、ドロップダウンメニューから [その他を検索]を選択します。次の画面が表示されたら、[追加]をクリックして使用するプログラムを検索し、リストに追加します。

9. 設定を変更します。
10. 画像の設定の変更を完了したら、[スキャン]をクリックします。

ドキュメントのスキャンが完了すると、選択したプログラムが起動します。



複数のページまたは画像をスキャンする

1. コンピュータとプリンタが接続された状態であることを確認し、電源をオンにします。
2. 原稿カバーを開きます。
3. 最初の原稿のスキャンする面を下向きにして原稿台の上にセットします。このとき、原稿の表の左上の角をプリンタの矢印に合わせてください。



4. 原稿カバーを閉じます。
5. [スタート]ボタンをクリックして、[プログラム]または[すべてのプログラム]、[Dell プリンタ]、[Dell Photo AIO Printer 924]、[Dell AIO ナビ]の順にクリックします。

Dell AIO ナビが起動します。

 **メモ:** プリンタの操作パネルから Dell AIO ナビを起動することもできます。プリンタが [スキャン]モードの場合、[スタート]ボタン  を押します。コンピュータで Dell AIO ナビが起動します。

6. [画像の取り込み先]ドロップダウンメニューから、スキャンした画像の取り込み先を選択します。

 **メモ:** 使用するプログラムがリストに表示されない場合は、ドロップダウンメニューから [その他を検索]を選択します。次の画面が表示されたら、[追加]をクリックして使用するプログラムを検索し、リストに追加します。

7. [スキャン]セクションで、[スキャン設定を表示]をクリックします。
8. [アドバンス]ボタンをクリックします。
9. [スキャン設定の詳細を表示]をクリックして追加オプションを変更します。
10. [スキャン]タブで、[出力する前に複数ページの原稿をスキャンする]をクリックします。
11. [OK]をクリックします。
12. 設定の変更を完了したら、[スキャン]をクリックします。

最初のページのスキャンが完了したら、次のページを要求するメッセージが表示されます。

13. 次の原稿を原稿台の上にセットし、[はい]をクリックします。すべてのページのスキャンが完了するまで、この手順を繰り返します。
14. すべてのページのスキャンが完了したら、[いいえ]をクリックします。複数ページの画像が取り込まれた状態でプログラムが起動します。



ネットワーク経由で写真またはドキュメントをスキャンする

プリンタがネットワークに接続されている場合、写真やドキュメントをスキャンしてネットワーク上のコンピュータに送ることができます。

1. 原稿カバーを開きます。

2. 原稿のスキャンする面を下向きにして原稿台の上にセットします。このとき、原稿の表の左上の角をプリンタの矢印に合わせてください。



3. 原稿カバーを閉じます。
4. 操作パネルの上向き矢印ボタン  を押して、プリンタのモードを変更します。液晶画面に「スキャン」と表示されたら、[メニュー] ボタン  を押して設定を保存します。
5. サブメニューで使用できるコンピュータ名をスクロールして、写真またはドキュメントを送るコンピュータを検索し、[メニュー] ボタン  を押して設定を保存します。

写真またはドキュメントがスキャンされ、指定されたコンピュータに送られます。

 **メモ**：プリンタがコンピュータに直接接続されている場合は、[スキャン]サブメニューは表示されず、ホストコンピュータが自動的に選択されます。

OCR を使用してスキャンしたテキストを編集する

OCR (光学式文字認識)ソフトウェアを使用して、スキャンした画像をワープロで編集可能なテキストに変換できます。



 **メモ**：日本および中国のお客様向けの情報：お使いのコンピュータに OCR ソフトウェアがインストールされていることを確認してください。OCR ソフトウェアはお使いのプリンタに付属し、プリンタドライバをインストールしたときに同時にインストールされているはずですが。

1. 原稿カバーを開きます。
2. 原稿のスキャンする面を下向きにして原稿台の上にセットします。このとき、原稿の表の左上の角をプリンタの矢印に合わせてください。



3. 原稿カバーを閉じます。
4. [スタート]ボタンをクリックして、[プログラム]または[すべてのプログラム]、[Dell プリンタ]、[Dell Photo AIO Printer 924]、[Dell AIO ナビ]の順にクリックします。

Dell AIO ナビが起動します。

 **メモ:** プリンタの操作パネルから Dell AIO ナビを起動することもできます。プリンタが [スキャン]モードの場合、[スタート]ボタン  を押します。コンピュータで Dell AIO ナビが起動します。

5. [画像の取り込み先]ドロップダウンメニューから、ワープロまたはテキスト編集プログラムを選択します。

 **メモ:** 使用するプログラムがリストに表示されない場合は、ドロップダウンメニューから [その他を検索]を選択します。次の画面が表示されたら、[追加]をクリックして使用するプログラムを検索し、リストに追加します。

6. [取り込んだ画像を何に使用しますか?]ドロップダウンメニューから、[テキスト編集 (OCR & 300 dpi)]を選択します。
7. [スキャン]をクリックします。

スキャンしたテキストが表示されます。

画像をコンピュータに保存する

1. [スタート]ボタンをクリックして、[プログラム]または[すべてのプログラム]、[Dell プリンタ]、[Dell Photo AIO Printer 924]、[Dell AIO ナビ]の順にクリックします。

Dell AIO ナビが起動します。

2. [ツール]セクションで、[画像を保存する]をクリックします。
3. 画面に表示される手順に従います。

スキャンした画像またはドキュメントを E メールで送る

スキャンした画像またはドキュメントを E メールで送るには、以下の操作を行います。

1. 原稿カバーを開きます。

2. トキュメントまたは写真を下向きにして原稿台の上にセットします。このとき、原稿の表面の左上の角をプリンタの矢印に合わせてください。



3. 原稿カバーを閉じます。
4. [スタート]ボタンをクリックして、[プログラム]または[すべてのプログラム]、[Dell プリンタ]、[Dell Photo AIO Printer 924]、[Dell AIO ナビ]の順にクリックします。

Dell AIO ナビが起動します。

5. [プレビュー]をクリックします。
6. [ツール]セクションで、[画像をEメールに添付して送る]をクリックします。
7. [何をスキャンしますか?]メニューで原稿の種類を選択します。
8. 画面の指示に従って、Eメールで送る写真を用意します。
9. [次へ]をクリックします。
10. Eメールプログラムを開き、写真を添付するメールを作成して送信します。

 **※** トキュメントをEメールに添付する方法については、Eメールプログラムのヘルプを参照してください。

画像またはトキュメントの拡大 縮小

プリンタをコンピュータに接続して使用している場合は、Dell AIO ナビを使用して 25 ~ 400%の範囲でトキュメントを拡大または縮小できます。

プリンタをコンピュータに接続せずに使用している場合は、操作パネルを使用して 25、50、100、150、200%のいずれかにトキュメントを拡大または縮小できます。

1. 用紙をセットします。詳細については、[用紙のセット](#)を参照してください。
2. 原稿カバーを開きます。
3. トキュメントまたは写真を下向きにして原稿台の上にセットします。このとき、原稿の表面の左上の角をプリンタの矢印に合わせてください。



4. 原稿カバーを閉じます。
5. [スタート]ボタンをクリックして、[プログラム]または[すべてのプログラム]、[Dell プリンタ]、[Dell Photo AIO Printer 924]、[Dell AIO ナビ]の順にクリックします。

Dell AIO ナビが起動します。

6. [プレビュー]をクリックします。
7. [ツール]セクションで、[画像を拡大 縮小・フチなしで印刷する]を選択します。
8. 画面の指示に従って画像のサイズを選択します。
9. 画像の設定の変更を完了したら、[印刷]をクリックします。

FAX

このプリンタで FAX を送信するには、モデムを取り付け、Microsoft FAX がインストールされたコンピュータにプリンタを接続する必要があります。操作を進める前に、コンピュータに Microsoft FAX がインストールされていることを以下の手順で確認します。

[スタート]ボタンをクリックして、[プログラム]または[すべてのプログラム]、[アクセサリ]、[通信]の順にクリックします。

Windows XP の場合

- 一覧に FAX が表示される場合は、Microsoft FAX がインストールされています。[Microsoft FAX コンソール \(Windows XP\)または FAX サービスの管理 \(Windows 2000\)を設定する](#)に進みます。
- 一覧に FAX が表示されない場合、[Windows XP に Microsoft FAX コンソールをインストールする](#)に進みます。

Windows 2000 の場合は、FAX サービスの管理が自動的にインストールされます。

Windows XP に Microsoft FAX コンソールをインストールする

1. [スタート]ボタンをクリックして、[設定]、[コントロール パネル]の順にクリックします。[作業する分野を選びます]画面で、[プログラムの追加と削除]をクリックします。

プログラムの追加と削除]ダイアログボックスが開きます。

2. [Windows コンポーネントの追加と削除]をクリックします。
3. [コンポーネント]一覧の、[FAX サービス]チェックボックスをオンにします。
4. [次へ]をクリックします。
5. [完了]をクリックします。
6. [プログラムの追加と削除]ダイアログボックスで [閉じる]をクリックします。

Microsoft FAX コンソール (Windows XP)または FAX サービスの管理 (Windows 2000)を設定する

FAX 機能を設定するには、以下の操作を行います。

1. [スタート]ボタンをクリックして、[プログラム]または [すべてのプログラム]、[アクセサリ]、[通信]、[FAX]の順にクリックし、[FAX コンソール](Windows XP)または [FAX サービスの管理](Windows 2000)をクリックします。
2. [FAX 構成ウィザード]の起動画面で [次へ]をクリックします。
3. [送信者情報]画面で、FAX 送付状に表示する情報を入力し、[次へ]をクリックします。
4. [FAX の送信または受信デバイスの指定]画面の [FAX デバイスを選択してください]一覧で、コンピュータにインストールされているモデムを選択します。
5. FAX の送信を無効にするには、[送信可能にする]チェックボックスをオフにします。
6. [手動で応答する]ボタンまたは [自動的に応答する]ボタンのいずれかをクリックします。自動的に応答する]を選択した場合は、呼び出し回数を選択します。
7. FAX を受信するには、[受信可能にする]チェックボックスをオンにします。

 **メモ:** 受信可能にする]チェックボックスをオンにすると、FAX の受信は可能になりますが、コンピュータのモデムがすべての電話に応答するようになり、通常の通話を受信できなくなる場合があります。

8. [次へ]をクリックします。
9. [送信端末識別 (TSID)]画面で、[TSID]ボックスに識別情報 (通常、送信側の FAX 番号および名前、または企業名)を入力します。この情報は、送信した FAX のヘッダーの部分に表示され、受信者側で送信者側の FAX 機器を識別するために使用されます。

 **メモ:** 地域によっては、TSID の入力が必要となる場合があります。

10. [次へ]をクリックします。

 **メモ:** 手順 10 ~ 13 は、手順 6 で FAX を受信可能に設定した場合にのみ実行します。

11. [被呼端末識別 (CSID)]画面の [CSID]ボックスに、CSID を入力します。この情報により、FAX が正しい受信者に送信されたかどうか確認できます。
12. [次へ]をクリックします。
13. 受信した FAX を自動的に印刷するには、[レーティング オプション]画面で [印刷する]チェックボックスをオンにします。このオプションを選択した場合は、受信した FAX を印刷するプリンタに **Dell Photo AIO Printer 924** を指定します。

 **メモ:** FAX を自動的に印刷するには、プリンタの電源をオンにしてコンピュータに接続する必要があります。

14. FAX のコピーをフォルダに保存する場合は、[フォルダに保存する]チェックボックスをオンにします。このオプションを選択した場合、FAX のコピーを保存する場所を指定できます。
15. [次へ]をクリックします。
16. [構成の概要]一覧で設定を確認して、[完了]をクリックします。

これで FAX を送受信するための準備が完了しました。

紙のドキュメントを FAX する

1 ページまたは複数ページの紙のドキュメントを FAX するには、**Dell AIO ナビ**を使用します。

1. コンピュータとプリンタが接続された状態であることを確認し、電源をオンにします。コンピュータのモデムが、使用可能なアナログ電話回線に接続されていることを確認します。FAX に使用する電話回線で DSL ブロードバンドサービスを使用している場合は、DSL フィルタを取り付ける必要もあります。詳細については、インターネットサービスプロバイダにお問い合わせください。
2. 原稿を原稿台の上にセットします。このとき、原稿の表の左上の角をプリンタの矢印に合わせてください。
3. [スタート]ボタンをクリックして、[プログラム]または[すべてのプログラム]、[Dell プリンタ]、[Dell Photo AIO Printer 924]、[Dell AIO ナビ]の順にクリックします。

Dell AIO ナビが起動します。

4. Dell AIO ナビでは、以下のいずれかを行うことができます。
 - [スキャン]または[FAX]セクションで、1 ページまたは複数ページの FAX を送信します。最初に、画面に表示される質問に回答して FAX 操作の設定を変更します。

1 ページの FAX を送信するには、[FAX]をクリックします。

複数のページを FAX で送信するには、[アドバンス]、[出力する前に複数ページの原稿をスキャンする]、[OK]の順にクリックします。

- [ツール]セクションで、[画像を FAX する]をクリックして画面の手順に従います。

 **メモ:** 画面に質問が表示される中で、複数ページを送信するかどうかをたずねられます。複数ページを FAX で送信する場合は、[はい (各ページごとにスキャンが終了したら通知する)]を選択します。

保存されたドキュメントを FAX する

1. ドキュメントを開いた状態で、[ファイル]、[印刷]の順にクリックします。
2. プリンタの一覧から [FAX]を選択します。
3. [印刷]をクリックして、画面に表示される手順に従います。

FAX コンソールまたは FAX サービスの管理を使用して FAX を受信する

1. モデムの電話線コネクタに使用できる電話回線が接続されていることを確認します。
2. [スタート]ボタンをクリックして、[プログラム]または[すべてのプログラム]、[アクセサリ]、[通信]、[FAX]の順にクリックします。
3. [FAX コンソール]または[FAX サービスの管理]をクリックします。

[FAX コンソール]または[FAX サービスの管理]の設定で[受信可能にする]チェックボックスをオンにすると、FAXを受信する準備が完了します。

 **メモ:** 受信可能にする]チェックボックスをオンにすると、FAXの受信は可能になりますが、コンピュータのモデムがすべての電話に応答するようになり、通常の通話を受信できなくなる場合があります。

FAX コンソールまたは FAX サービスの管理を使用して、送受信済みの FAX を表示する

 **メモ:** FAX コンソールで送受信された FAX のみが FAX コンソールで表示できます。

1. [スタート]ボタンをクリックして、[プログラム]または[すべてのプログラム]、[アクセサリ]、[通信]、[FAX]の順にクリックします。
2. [FAX コンソール]または[FAX サービスの管理]をクリックします。

受信した FAX は [受信トレイ]に、送信済み FAX は [送信済みアイテム]に表示されます。

FAX コンソールまたは FAX サービスの管理を使用して、FAX の状態を表示する

1. [スタート]ボタンをクリックして、[プログラム]または[すべてのプログラム]、[アクセサリ]、[通信]、[FAX]の順にクリックします。
2. [FAX コンソール]または[FAX サービスの管理]をクリックします。
3. 以下のフォルダが表示されます。
 - [受信中] 現在受信中の FAX
 - [受信トレイ] 受信した FAX
 - [送信トレイ] 送信予定の FAX
 - [送信済みアイテム] 送信が完了した FAX
4. フォルダを選択してクリックします。
5. 右側のウィンドウで、状態を表示する FAX をクリックし、[設定]または[プロパティ]をクリックします。
6. [全般]タブをクリックし、[状態]行を表示します。
7. 終了したら [閉じる]をクリックします。

FAX 構成を変更する

1. [スタート]ボタンをクリックして、[プログラム]または[すべてのプログラム]、[アクセサリ]、[通信]、[FAX]をクリックし、[FAX コンソール]をクリックします。
2. [FAX コンソール]で、[ツール]メニューの [FAX の構成] をクリックして、FAX 構成ウィザードを起動します。

ソフトウェアについて

- [Dell AIO ナビの使用](#)
- [印刷設定の使用](#)
- [Dell Picture Studio の使用](#)
- [Dell Ink Management System](#)
- [ソフトウェアの削除と再インストール](#)

プリンタソフトウェアには、以下のものが含まれます。

- **Dell AIO ナビ** さまざまなスキャン、コピー、FAX、新規または既存のドキュメントや画像を使用した印刷を実行できます。
- **印刷設定** プリンタの設定の調整に使用します。
- **Dell Picture Studio** 写真およびその他の種類の画像の管理、編集、表示、印刷、変換に使用します。
- **Dell Ink Management System** プリンタがインク切れになると警告します。

Dell AIO ナビの使用



Dell AIO ナビを使用すると、以下の操作を実行できます。

- スキャン、コピー、FAX、およびツールの使用
- 画像の取り込み先の選択
- コピー部数とモードの選択
- トラブルシューティングおよびメンテナンス情報へのアクセス
- 印刷またはコピーする画像のプレビュー

- 写真の管理 (フォルダへのコピー、印刷、クリエイティブコピーの作成など)

Dell AIO ナビ にアクセスするには、以下の操作を行います。

[スタート] ボタンをクリックして、[プログラム] または [すべてのプログラム]、[Dell プリンタ]、[Dell Photo AIO Printer 924]、[Dell AIO ナビ] の順にクリックします。

Dell AIO ナビには、[スキャンとFAX]、[コピー]、[ツール]、[プレビュー] の4つのメインセクションがあります。

セクション名	はたらき
スキャンとFAX	<ul style="list-style-type: none"> • 画像を取り込むプログラムを選択します。 • スキャンする画像の種類を選択します。 • 取り込んだ画像の用途を選択します。 • [FAX] を選択します。 <p>メモ: すべての設定を表示するには、[スキャン設定を表示] をクリックします。</p>
コピー	<ul style="list-style-type: none"> • コピー部数とモードを選択します。 • コピーの品質設定を選択します。 • スキャン範囲のサイズを調整します。 • コピーの濃度を調整します (この操作は操作パネルからも実行できます)。 • コピーを拡大または縮小します。 <p>メモ: すべての設定を表示するには、[コピー設定を表示] をクリックします。</p>
ツール	<ul style="list-style-type: none"> • 画像を拡大・縮小・フチなしで印刷します。 • 1 ページに同じ画像を繰り返します。 • 画像を分割して印刷します (ポスター)。 • コンピュータのモデムを使って FAX を送信します。 • 画像を E メールに添付して送ります。 • 画像をコンピュータに保存します。 • 画像をテキストに変換します (OCR)。 • 画像を画像編集ソフトウェアで編集します。
プレビュー	<ul style="list-style-type: none"> • 画像をプレビューして、スキャン範囲を選択します。 • 印刷またはコピーする画像を表示します。

Dell AIO ナビの詳細については、Dell AIO ナビの [ヘルプ] をクリックしてください。

印刷設定の使用

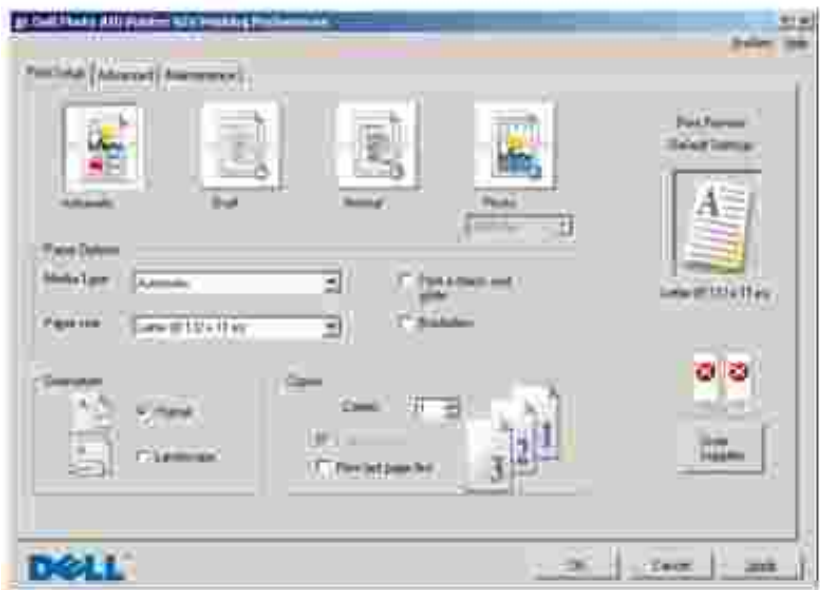

印刷設定を使用して、さまざまなプリンタの設定を変更できます。印刷設定では、作成する印刷物の種類に応じてプリンタの設定を変更できます。

印刷設定にアクセスするには、以下の操作を行います。

1. ドキュメントを開いた状態で、[ファイル]、[印刷]の順にクリックします。

印刷ダイアログボックスが表示されます。

2. 印刷ダイアログボックスで、[設定]、[プロパティ]、[オプション]または[セットアップ]をクリックします(プログラムまたはオペレーティングシステムによって異なります)。

印刷設定ダイアログボックスが表示されます。

ドキュメントが開かれていない状態で、印刷設定にアクセスするには、以下の操作を行います。

1. Windows XP の場合は、[スタート]ボタンをクリックして、[コントロール パネル]、[プリンタとその他のハードウェア]、[プリンタとFAX]の順にクリックします。

Windows 2000 の場合は、[スタート]ボタンをクリックして、[設定]、[プリンタ]の順にクリックします。

2. プリンタのアイコンを右クリックして、印刷設定を選択します。

 **メモ:** [プリンタ]フォルダで変更したプリンタの設定は、ほとんどのプログラムで標準設定に設定されます。

印刷設定 タブ

印刷設定には、3つのメインタブがあります。

タブ	オプション
印刷設定	[品質/速度] 印刷する品質に応じて、[自動]、[下書き]、[標準]または[写真]を選択します。[下書き]は、最も速く印刷できるオプションです。ただし、フォトカートリッジが取り付けられている場合には選択しないでください。
	[用紙の種類] 用紙の種類を手動で選択するか、プリンタの用紙センサーが自動的に検出するように選択します。
	[用紙サイズ] 用紙のサイズと種類を選択します。
	[モノクロで印刷] カラーの画像をモノクロで印刷して、カラーカートリッジのインクを節約します。
	メモ: [カラーカートリッジを使用して黒で印刷します]オプションが選択されている場合、この設定は選択できません。
	[印刷方向] ドキュメントを印刷する方向を選択します。縦または横方向に印刷できます。
アドバンス	[両面印刷] 用紙の両面に印刷するには、このオプションを選択します。
	[レイアウト] [標準]、[バナー]、[左右反転]、[割り付け]、[ポスター]、[小冊子]、[フチなし]を選択します。
	[画像のシャープ化] 画像の種類に応じて、最も良い鮮明度が自動的に選択されます。
	[詳細オプション] [表示モード]および[印刷を完了]の設定を指定できます。
メンテナンス	カートリッジの取り付け
	カートリッジの清掃
	カートリッジの調整
	テストページの印刷
	ネットワークサポート
	給紙ミスがおこる

Dell Picture Studio の使用

Dell Picture Studioから、デジタル写真の世界が広がります。ここではまた、写真を管理、作成、または印刷する方法について学べます。Dell Picture Studio は、以下の3つのコンポーネントで構成されています。

- Paint Shop Photo Album 5

[スタート]ボタンをクリックして、[プログラム]または[すべてのプログラム]、[Dell Picture Studio 3]、[Paint Shop Photo Album 5]、[Paint Shop Photo Album 5]の順にクリックします。

- Paint Shop Pro Studio

[スタート]ボタンをクリックして、[プログラム]または[すべてのプログラム]、[Dell Picture Studio 3]、[Paint Shop Photo Pro Studio]、[Jasc Paint Shop Pro Studio]の順にクリックします。

- Dell.Shutterfly.com Online Print Service

[スタート]ボタンをクリックして、[プログラム]または[すべてのプログラム]、[Dell Picture Studio 3]、[Dell.Shutterfly.com - Online Print Service]の順にクリックします。

 **メモ:** お使いのオペレーティングシステムによっては、これらのプログラムの一部または全部が使用できない場合があります。

Dell Ink Management System

印刷を実行するたびに、印刷の進行状況を示す画面が表示されます。この画面には、印刷ジョブの進行状況、カートリッジのインク残量、残りのインクで印刷できるおおよそのページ数が表示されます。カートリッジを使用し始めてから 50 ページ印刷するまでは、残りのページ数は表示されません。その間の印刷状況に応じてより正確な枚数を計算しているためです。残りのページ数は、プリンタで実行される印刷ジョブの種類に応じて変化します。

カートリッジのインクレベルが低下している場合、印刷しようすると「インク残量警告」が画面に表示されます。この警告は、新しいカートリッジを取り付けるまで、印刷を行うたびに表示されます。カートリッジの交換についての詳細は、「[カートリッジを交換する](#)」を参照してください。

1 つまたは両方のカートリッジが空の場合、印刷しようすると「予備タンク」ウィンドウが画面に表示されます。この状態で印刷を続けても、希望どおりに印刷されない場合があります。

ブラックカートリッジがインク切れの場合、「印刷を完了」を選択してから「印刷続行」ボタンをクリックして、カラーカートリッジを使用して黒で印刷することができます。「印刷を完了」を選択して「印刷続行」をクリックすると、ブラックカートリッジを交換するか、「印刷設定」の「アドバンス」タブで「詳細オプション」からこのオプションをオフにするまで、すべてのブラック印刷に合成されたブラックが使用されます。インク切れのカートリッジが交換されるまで、「予備タンク」ダイアログは二度と表示されません。新しいカートリッジまたは別のカートリッジが取り付けられると、「印刷を完了」チェックボックスは自動的にオフになります。



ソフトウェアの削除と再インストール

プリンタの使用時にプリンタが正しく機能しないか、通信エラーのメッセージが表示された場合は、プリンタソフトウェアを削除し、再インストールします。

1. [スタート]ボタンをクリックして、[プログラム]または[すべてのプログラム]、[Dell プリンタ]、[Dell Photo AIO Printer 924]、[Dell Photo AIO Printer 924 のアンインストール]の順にクリックします。
2. 画面に表示される手順に従います。
3. コンピュータを再起動します。
4. ドライブ/ユーティリティCD をセットし、画面に表示される手順に従います。

インストール画面が表示されない場合は、以下の操作を行います。

- a. Windows XP の場合は、[スタート] [マイ コンピュータ]の順にクリックします。

Windows 2000 の場合は、デスクトップで [マイ コンピュータ]アイコンをダブルクリックします。

- b. CD-ROM ドライブのアイコンをダブルクリックします。必要に応じ、**setup.exe** をダブルクリックします。
- c. プリンタソフトウェアのインストール画面が表示されたら、[パーソナルインストール]または[ネットワークインストール]をクリックします。
- d. コンピュータの画面に表示される手順に従い、インストールを完了します。

カートリッジのメンテナンス

- [カートリッジを交換する](#)
- [カートリッジを調整する](#)
- [カートリッジノズルを清掃する](#)

カートリッジを交換する

警告：このセクションに記載された手順を実行する前に、『オーナーズマニュアル』の安全に関する情報を読み、その指示に従ってください。

デルブランドのカートリッジは、当社でしか取り扱っておりません。オンラインで [www.dell.com/ supplies](http://www.dell.com/supplies) からご注文いただくか、お電話でご注文ください。お電話で注文するには、『オーナーズマニュアル』の「消耗品の注文」を参照してください。

お使いのプリンタには、デル純正のカートリッジを使用してください。純正以外のアクセサリ、部品、またはコンポーネントの使用により問題が発生した場合は、保証の対象とはなりません。

1. プリンタの電源をオンにします。
2. メンテナンスカバーを開け、固定レバーを溝の間にはさんで開いた状態にします。

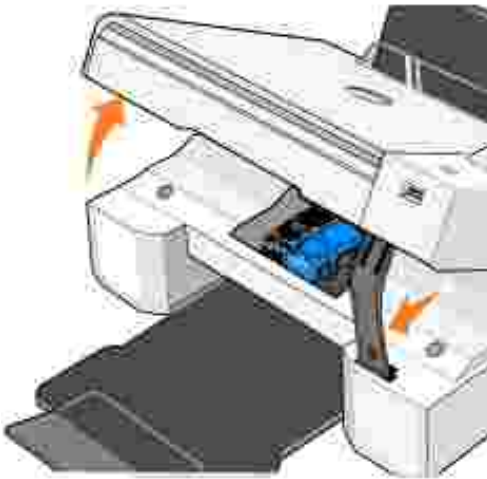

印刷中でなければ、カートリッジキャリアが取り付け位置まで移動して停止します。

3. カートリッジレバーを押し下げると、各カートリッジの蓋が持ち上がります。

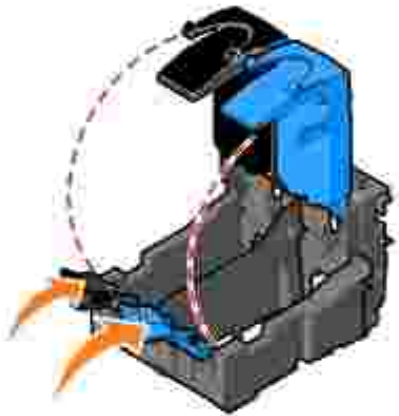

4. 使用済みのカートリッジを取り外します。



5. カートリッジは、フォトカートリッジに付属する保存容器などの密閉容器に入れて保存するか、適切な方法で廃棄してください。

6. 新品のカートリッジを取り付ける場合は、各カートリッジの背面および下部から粘着テープと透明な保護テープを取り外します。

 **メモ:** 下の図は、通常の印刷に使用するブラックカートリッジおよびカラーカートリッジを示しています。写真印刷の場合は、フォトカートリッジとカラーカートリッジを使用します。

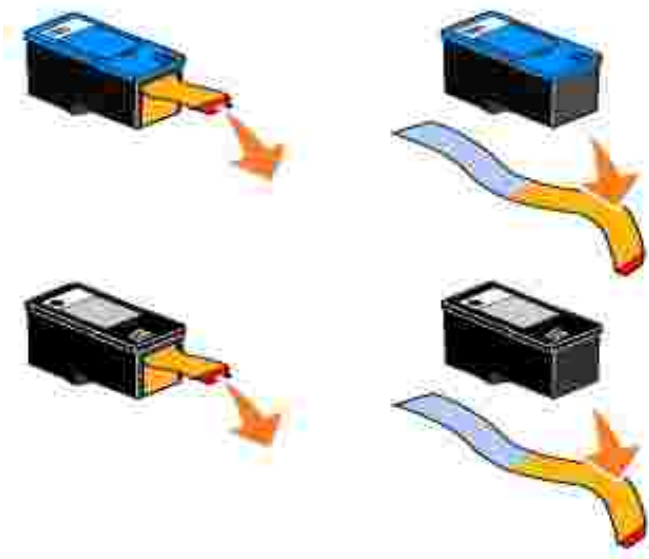

7. 新しいカートリッジを差し込みます。ブラックカートリッジまたはフォトカートリッジを左側のカートリッジキャリアに、またカラーカートリッジを右側のカートリッジキャリアにしっかりと取り付けたことを確認します。

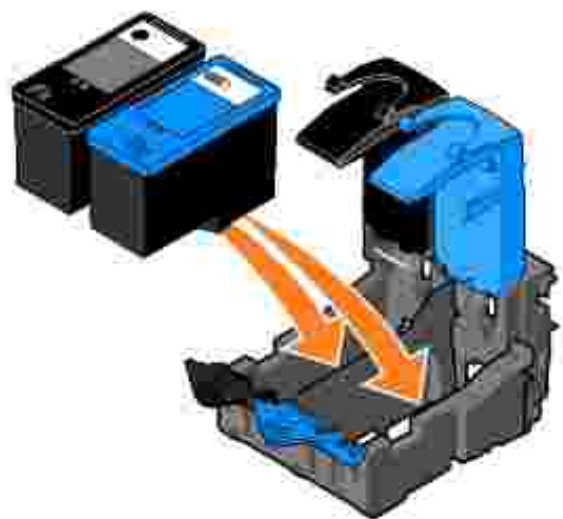

8. 各カートリッジの蓋を閉じます。



9. メンテナンスカバーを持ち上げ、固定レバーを持ち上げて、カバーをしっかりと閉じます。

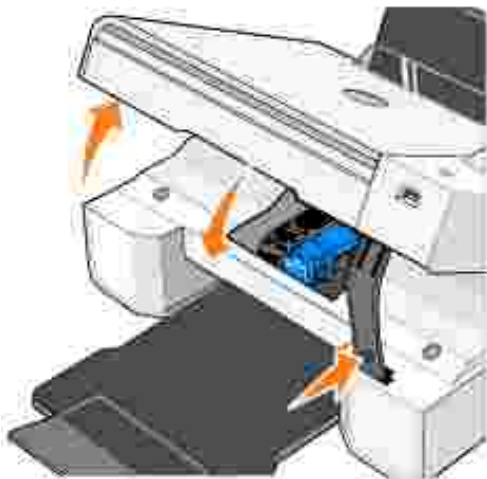

カートリッジを調整する

カートリッジの取り付けまたは交換を行うと、カートリッジの調整を要求するメッセージが自動的に表示されます。カートリッジの調整が完了したことを確認するには、テストパターンを印刷します。メンテナンスカバーを閉じたら、[メニュー]ボタン  を押します。テストパターンの印刷が開始されます。印刷中は、操作パネルに「テストパターンを印刷中」と表示されます。完了すると、「アライメント完了」と表示されます。これでカートリッジの調整が終了し、印刷品質が最適化されました。

文字の形が崩れていたり左マージンにそろっていない場合、または縦の線や直線が波打っていたりする場合は、カートリッジの調整が必要となることがあります。

カートリッジの調整を行うには、以下の操作を行います。

1. 普通紙をセットします。詳細については、[用紙のセット](#)を参照してください。
2. Windows XP の場合は、[スタート]ボタンをクリックして、[コントロールパネル] [プリンタとその他のハードウェア] [プリンタとFAX]の順にクリックします。

Windows 2000 の場合は、[スタート]ボタンをクリックして、[設定] [プリンタ]の順にクリックします。

3. [Dell Photo AIO Printer 924]アイコンを右クリックします。
4. [印刷設定]をクリックします。

[印刷設定]ダイアログボックスが表示されます。

5. [メンテナンス]タブをクリックします。
6. [カートリッジの調整]をクリックします。
7. [印刷]をクリックします。

カートリッジが調整され、テストページが印刷されます。

カートリッジノズルを清掃する

以下のような場合は、カートリッジノズルを清掃する必要があります。

- 画像や黒い塗りの部分に白いすじが入る。
- 印刷が不鮮明または濃すぎる。
- 色あせが起こる、印刷できない、または印刷が完全でない。
- 縦の線がギザギザになる、または滑らかでない。

カートリッジノズルを清掃するには、以下の操作を行います。

1. 普通紙をセットします。詳細については、[用紙のセット](#)を参照してください。
2. Windows XP の場合は、[スタート]ボタンをクリックして、[コントロールパネル] [プリンタとその他のハードウェア] [プリンタとFAX]の順にクリックします。

Windows 2000 の場合は、[スタート]ボタンをクリックして、[設定] [プリンタ]の順にクリックします。

3. [Dell Photo AIO Printer 924]アイコンを右クリックします。
4. [印刷設定]をクリックします。

[印刷設定]ダイアログボックスが表示されます。

5. [メンテナンス]タブをクリックします。
6. [カートリッジの清掃]をクリックします。
7. 引き続き印刷品質が改善されない場合は、[再印刷]をクリックします。
8. ドキュメントをもう一度印刷して、印刷品質が改善されたことを確認します。
9. それでも印刷品質が改善されない場合は、カートリッジノズルを拭き、ドキュメントをもう一度印刷します。

トラブルシューティング

- [セットアップに関するトラブルシューティング](#)
- [一般的なトラブルシューティング](#)
- [エラーメッセージとランプ](#)
- [印刷品質の改善](#)

プリンタのトラブルシューティングを行うときは、以下に示すヒントに従ってください。

- プリンタが動作しない場合は、正しく接続されていることを確認してください。
- 操作パネルの画面にエラーメッセージが表示される場合は、そのメッセージを正確にメモしてください。

セットアップに関するトラブルシューティング

コンピュータに関するトラブルシューティング

プリンタとコンピュータ間に互換性があることを確認します。

Dell AIO Printer 924 は、Windows 2000、Windows XP、Windows XP Professional x64 Edition をサポートしています。

プリンタとコンピュータの両方の電源がオンになっていることを確認します。

USB ケーブルを確認します。

- USB ケーブルがプリンタとコンピュータにしっかりと接続されていることを確認します。
- コンピュータをシャットダウンし、USB ケーブルをプリンタのセットアップ図で示されているとおりに再接続して、コンピュータを再起動します。

ソフトウェアのインストール画面が自動的に表示されない場合は、ソフトウェアを手動でインストールします。

1. ドライブ/ユーティリティCD をセットします。
2. [インストール] をクリックします。

プリンタソフトウェアがインストールされているか確認します。

[スタート] ボタンをクリックして、[プログラム] または [すべてのプログラム] > [Dell プリンタ] > [Dell Photo AIO Printer 924] の順にクリックします。プログラムの一覧に [Dell Photo AIO Printer 924] が表示されていない場合は、プリンタソフトウェアがインストールされていません。その場合はプリンタソフトウェアをインストールします。詳細については、[ソフトウェアの削除と再インストール](#) を参照してください。

プリンタを通常使うプリンタに設定します。

1. Windows XP の場合は、[スタート] ボタンをクリックして、[コントロールパネル] > [プリンタとその他のハードウェア] > [プリンタとFAX] の順にクリックします。

Windows 2000 の場合は、[スタート] > [設定] > [プリンタ] の順にクリックします。

2. [Dell Photo AIO Printer 924] アイコンを右クリックし、[通常使うプリンタに設定] を選択します。

Dell AIO ナビとコンピュータ間の通信の問題を修正します。

- プリンタとコンピュータから USB ケーブルを取り外します。USB ケーブルをプリンタとコンピュータに再接続します。
- プリンタの電源をオフにします。プリンタの電源ケーブルをコンセントから抜きます。電源コードをコンセントに差し直し、プリンタの電源をオンにします。
- コンピュータを再起動します。

プリンタに関するトラブルシューティング

プリンタの電源コードがプリンタと電源コンセントにしっかりと接続されていることを確認します。

プリンタが一時停止していないか確認します。

1. Windows XP の場合は、[スタート]ボタンをクリックして、[コントロールパネル] [プリンタとその他のハードウェア] [プリンタとFAX]の順にクリックします。

Windows 2000 の場合は、[スタート] [設定] [プリンタ]の順にクリックします。

2. [Dell Photo AIO Printer 924]アイコンをダブルクリックし、[プリンタ]をクリックします。
3. [一時停止]の横にチェックマークがないことを確認します。[一時停止]の横にチェックマークがある場合は、[一時停止]をクリックしてこのオプションをオフにします。

プリンタのランプが点滅しているか確認します。

詳細については、[エラーメッセージとランプ](#)を参照してください。

カートリッジが正しく取り付けられていて、各カートリッジからシールと保護テープが取り外されていることを確認します。

用紙が正しくセットされていることを確認します。

詳細については、[用紙のセット](#)を参照してください。

PictBridge 対応のカメラがプリンタに接続されていないか確認します。

詳細については、[PictBridge 対応のカメラから写真を印刷する](#)を参照してください。

プリンタのディスプレイが正しい言語で表示されていることを確認します。

詳細については、[プリンタで使用する言語をリセットする](#)を参照してください。

ワイヤレスプリンタアダプタを使用している場合、最新のファームウェアに更新していることを確認します。

最新のアップデートおよび情報を確認するには、www.support.jp.dell.com にアクセスしてください。

一般的なトラブルシューティング

FAX に関するトラブルシューティング

プリンタとコンピュータの両方の電源がオンになっていて、USB ケーブルが正しく接続されていることを確認します。

コンピュータが利用できるアナログ電話回線に接続されていることを確認します。

FAX 機能を使用するには、コンピュータの FAX モデムと電話回線を接続する必要があります。

外部モデムを使用する場合は、モデムの電源がオンになっていて、コンピュータに正しく接続されていることを確認します。

用紙に関するトラブルシューティング

用紙が正しくセットされていることを確認します。

詳細については、[用紙のセット](#)を参照してください。

プリンタに推奨されている用紙のみを使用します。

詳細については、[印刷用紙のガイドライン](#)を参照してください。

複数のページを印刷するときは、用紙を少なめにセットして使用します。

詳細については、[印刷用紙のガイドライン](#)を参照してください。

用紙が折れ曲がったり 破れたりしていないことを確認します。

用紙が用紙サポートの中央に差し込まれ、用紙ガイドが用紙の左右の端に合わせてセットされていることを確認します。

紙づまりがないか確認します。

プリンタとコンピュータを使用している場合

画面に表示される手順に従って紙づまりを取り除きます。

プリンタのみを使用している場合

紙づまりが用紙サポート内で発生している場合、以下の操作を行います。

1. プリンタの電源をオフにします。
2. 用紙をしっかり持ち、静かにプリンタから引き出します。
3. プリンタの電源をオンにし、ドキュメントをもう一度印刷します。

紙づまりが外から見えない場合、以下の操作を行います。

1. プリンタの電源をオフにします。
2. メンテナンスカバーを開け、固定レバーを溝の間にはさんで開いた状態にします。
3. 用紙をプリンタから静かに引き出します。
4. メンテナンスカバーを閉じ、電源をオンにしてドキュメントをもう一度印刷します。

エラーメッセージとランプ

コンピュータの画面または操作パネルのディスプレイに表示されるエラーメッセージには、以下のものがあります。

エラーコード	エラーメッセージ	エラーの説明	解決方法
	電源ボタンの点滅	プリンタに紙づまりが発生したか、用紙切れです。	紙づまりの場合は、 用紙に関するトラブルシューティング を参照してください。プリンタに用紙がない場合は、 用紙のセット を参照してください。
	インク切れ	カートリッジのインクがなくなりかけています。インク切れ警告は、カートリッジのインクレベルが 25% 15% 5%に達すると表示されます。	カートリッジを交換します。詳細については、 カートリッジを交換する を参照してください。
	予備タンク	カートリッジのインク残量がゼロです。	www.dell.com/supplies にアクセスして新しいカートリッジをデルから注文し、使用済みのカートリッジと交換します。
1100	紙づまり	プリンタに紙づまりが発生しています。	紙づまりを取り除きます。詳細については、 用紙に関するトラブルシューティング を参照してください。
1101	用紙切れ	プリンタに用紙がありません。	プリンタに用紙を追加してください。詳細については、 用紙のセット を参照してください。
1102	プリントヘッド不正	間違ったカートリッジが取り付けられています。	カートリッジを交換します。詳細については、 カートリッジを交換する を参照してください。
1103	プリントヘッドなし	カートリッジが取り付けられていません。	カートリッジを空のキャリアに取り付けます。詳細については、 カートリッジを交換する を参照してください。
1104	カートリッジ順序エラー	カートリッジが間違ったキャリアに取り付けられています。	カートリッジを入れ替えます。詳細については、 カートリッジを交換する を参照してください。
1200	プリントキャリア停止	カートリッジキャリアが停止しています。	プリンタの電源ケーブルをはずし、紙づまりがないか確認してからもう一度電源ケーブルを接続します。
1201	印刷未完了	データにエラーがあるか不完全です。	電源ボタン  を押ししてリセットします。
1203	プリントヘッドショート	プリントヘッドで回路のショートが検出されました。	プリンタの電源ケーブルをはずし、もう一度接続します。カートリッジをもう一度取り付けます。詳細については、 カートリッジを交換する を参照してください。
1204	プリントヘッドプログラム中	プリントヘッドID をプログラムできません。	カートリッジをもう一度取り付けます。詳細については、 カートリッジを交換する を参照してください。
1205	Mono TSR エラー	ブラック TSR 回路に問題があります。	ブラックカートリッジを取り付けなおします。詳細については、 カートリッジを交換する を参照してください。
1206	Color TSR エラー	カラー TSR 回路に問題があります。	カラーカートリッジを取り付けなおします。詳細については、 カートリッジを交換する を参照してください。
1208	ホーム位置不正	カートリッジをホーム位置に移動できません。	キャリアの障害物を取り除き、[スタートボタン]  を押します。
2100	ロックを解除	読み取りヘッドが停止しました。	プリンタの電源をオフにし、数秒間待ってから電源をオンにします。

印刷品質の改善

ドキュメントの印刷品質が不十分な場合は、以下のような方法で印刷品質を改善させることができます。

- 適切な用紙を使用します。
- 重量紙、上質紙、またはコート紙を使用します。

- 印刷品質を高く設定します。

印刷品質を高く選択するには、以下の操作を行います。

1. ドキュメントを開いた状態で、[ファイル]、[印刷]の順にクリックします。

[印刷]ダイアログボックスが表示されます。

2. [設定]、[プロパティ]または[オプション]をクリックします (プログラムまたはオペレーティングシステムによって異なります)。

[印刷設定]ダイアログボックスが表示されます。

3. [印刷設定]タブで高品質の設定を選択します。

4. ドキュメントをもう一度印刷します。

5. 印刷品質が改善されない場合は、カートリッジの調整またはノズル清掃を行います。カートリッジの調整についての詳細は、「[カートリッジを調整する](#)」を参照してください。カートリッジノズルの清掃についての詳細は、「[カートリッジノズルを清掃する](#)」を参照してください。

その他の解決方法を参照するには、support.jp.dell.com にアクセスしてください。

プリンタの仕様

- [概要](#)
- [環境に関する仕様](#)
- [消費電力および要件](#)
- [FAX モードでの機能](#)
- [印刷およびスキャンモードでの機能](#)
- [オペレーティングシステムのサポート](#)
- [システムの仕様と要件](#)
- [ケーブル](#)

概要

メモリ	16 MB SDRAM*
接続	USB 2.0 (最高速度)
負荷サイクル (最大)	3,000 ページ/月
プリンタの寿命	18,000 ページ
* プリンタのメモリはアップグレードできません。	

環境に関する仕様

温度/ 相対湿度

条件	温度	相対湿度 (結露なし)
運転時	15 ~ 32 (60 ~ 90 ° F)	40 ~ 80%
保管時	1 ~ 60 (34 ~ 140 ° F)	5 ~ 80%
輸送時	-40 ~ 60 (-40 ~ 140 ° F)	5 ~ 100%

消費電力および要件

定格交流入力	100 ~ 240 VAC
定格周波数	50/ 60 Hz
最小交流入力	100 VAC
最大交流入力	240 VAC
最大入力電流	1.0 A
平均電力消費量	
スタンバイモード 操作モード	15 W 35 W

FAX モードでの機能

スキャナを使用して FAX を送信する場合、ドキュメントは 100 dpi (ドット/インチ) でスキャンされます。カラーおよびモノクロのどちらのドキュメントも送ることができます。

FAX 機能が正しく使用できるようにする場合、以下の条件が必要となります。

- プリンタは、使用できる電話回線に接続されたコンピュータに接続されている必要があります。
- プリンタとコンピュータが USB ケーブルで接続されている必要があります。

 **※** DSL (デジタル加入者回線) ISDN (総合デジタル通信サービス網) またはケーブルモデムでは FAX 操作を行うことができません。

印刷およびスキャンモードでの機能

Dell Photo AIO Printer 924 では、50 ~ 19,200 dpi の範囲でスキャンできます。プリンタにも同じ性能がありますが、あらかじめ設定された解像度での使用をお勧めします。

モノクロ

品質	印刷解像度	スキャン解像度
下書き	300 x 600 dpi	150 x 150 ppi
標準	600 x 600 dpi	300 x 300 ppi
写真	1200 x 1200 dpi	600 x 600 ppi

カラー

品質	印刷解像度	スキャン解像度
下書き	300 x 600 dpi	150 x 150 ppi
標準	600 x 600 dpi	200 x 200 ppi
写真	1200 x 1200 dpi	300 x 300 ppi

オペレーティングシステムのサポート

Dell Photo AIO Printer 924 は、以下のオペレーティングシステムをサポートしています。

Windows 2000

Windows XP

Windows XP Professional x64 Edition

システムの仕様と要件

オペレーティングシステムの最小システム要件を満たしている必要があります。

オペレーティングシステム	プロセッサ	RAM (MB)	ハードディスク (MB)
Windows 2000	Pentium 233	128	286
Windows XP	Pentium 300	128	500
Windows XP Professional x64 Edition	AMD Athlon 64、AMD Opteron、Intel Xeon (Intel EM64T サポート)、または Intel Pentium 4 (Intel EM64T サポート)	256	500

ケーブル

Dell Photo AIO Printer 924 には、USB (ユニバーサルシリアルバス)ケーブル (別売)を使用します。



規制に関する通知

- [VCCI 規定 \(日本のみ\)](#)
- [ENERGY STARR \(国際エネルギースター\) 準拠](#)

電磁障害 (EMI) とは、自由空間に放射または電源ケーブルや信号線に伝導する信号あるいは放射電磁波のことで、無線航法またはその他の安全サービスの機能に障害を与え、認可を受けた無線通信サービスの品位を著しく低下させ、障害を与え、または繰り返し停止させるもののすべてを指します。無線通信サービスとは、AM/FM 商業放送、テレビ、携帯電話サービス、レーダー、航空交通管制、ポケットベル、およびデジタル携帯電話などを含みますが、これらに限定されません。これらの認可サービスは、デジタル装置など意図せずに放射を行う装置とともに、電磁環境に影響を与えます。

電磁的両立性 (EMC) とは、複数の電子機器が電子的な環境で相互に正しく機能する能力のことです。本装置は EMI に関する監督機関の制限に準拠するよう設計され、それに適合していますが、特定の設置条件で干渉が発生しないことが保証されるものではありません。本装置の電源をオン/ オフして、この装置により無線通信サービスに干渉が生じていると判断された場合、以下の方法で干渉を解消してください。

- 受信アンテナの向きを変える。
- 受信装置に対して装置の位置を再設定する。
- 装置を受信装置から遠ざける。
- 装置を別の電源コンセントに接続し、装置と受信装置が使用する分岐回路を違うものにする。

必要な場合は、デル テクニカルサポートの担当者にお問い合わせいただくか、熟練したラジオ/ テレビ技術者に相談して指示を受けてください。

デル製装置は使用対象となる電磁環境に合わせて設計、試験、分類されています。この電磁環境の分類は、一般に次の統一定義を表しています。

- クラス A は、一般に商工業環境での使用を目的とします。
- クラス B は、一般に住宅環境での使用を目的とします。

情報技術装置 (ITE) とは、デバイス、拡張カード、プリンタ、入出力 (I/O) デバイス、モニタなどを含む、コンピュータに統合または接続される装置のことで、コンピュータが置かれる電磁環境の分類に適合する必要があります。

シールド付き信号ケーブルに関する通知 装置をデル製装置に接続するには、シールド付きケーブルのみを使用して、無線通信サービスへの干渉の可能性を減少させてください。シールド付きケーブルを使用することにより、目的とする環境に適した EMC 分類基準を維持することができます。

デル製装置の大部分はクラス B 環境に分類されています。ただし、特定のオプションを付加した場合に、一部の構成がクラス A に変更して分類されることがあります。お使いの装置の電磁的分類を確認するには、個々の認可機関に関する以下の各項を参照してください。以下の各項には、各国別の EMC/ EMI または製品の安全に関する情報が記載されています。

VCCI 規定 (日本のみ)

デル製装置の大部分は、情報処理装置等電波障害自主規制協議会 (VCCI) により、クラス B 情報技術装置 (ITE) に分類されています。ただし、特定のオプションを付加した場合に、一部の構成がクラス A に変更して分類されることがあります。デバイス、拡張カード

、プリンタ 入出力 (I/O) デバイス、モニタなどを含む、装置に統合または接続される ITE は、装置の電磁環境の分類 (クラス A または B) に適合する必要があります。

お使いの装置に適用される分類を確認するには、装置の下部、側面、背面などにある規制ラベル/ マークを参照してください。お使いの装置の VCCI 分類が確認できたら、該当する VCCI 規定 (「VCCI クラス A ITE 認定マーク」または「VCCI クラス B ITE 認定マーク」) をお読みください。

クラス A ITE

この装置は、情報処理装置等電波障害自主規制協議会 (VCCI) の基準に基づくクラス A 情報技術装置です。この装置を家庭環境で使用すると電波妨害を引き起こすことがあります。この場合には使用者が適切な対策を講ずるよう要求されることがあります。

本製品は、情報技術機器に対する情報処理装置等電波障害自主規制協議会 (VCCI) の基準に基づき、クラス A に分類されるものです。本装置が住宅環境で使用される場合、電波障害を引き起こす可能性があります。そのような障害が発生した場合、使用者が是正措置をとる必要があります。

VCCI クラス A ITE 認定マーク

認定ラベルに次のマークが含まれている場合、お使いの装置はクラス A 製品です。 

クラス B ITE

この装置は、情報処理装置等電波障害自主規制協議会 (VCCI) の基準に基づくクラス B 情報技術装置です。この装置は家庭環境で使用することを目的としていますが、ラジオやテレビジョン受信機に近接して使用されると、受信障害を引き起こすことがあります。取扱説明書に従って正しい取り扱いをしてください。

本製品は、情報技術機器に対する情報処理装置等電波障害自主規制協議会 (VCCI) の基準に基づき、クラス B に分類されるものです。本装置を住宅環境でラジオまたはテレビ受信機に近接して使用すると、電波障害を引き起こす可能性があります。本装置の取り付けおよび使用の際は、取扱説明書に従ってください。

VCCI クラス B ITE 認定マーク

認定ラベルに次のマークが含まれている場合、お使いの装置はクラス B 製品です。

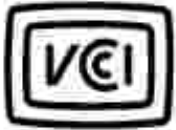

ENERGY STAR[®] (国際エネルギースター) 準拠

デル製品に ENERGY STAR[®] のマークがある場合、または起動画面でこのマークが表示される場合、購入時の構成はアメリカ環境保護庁 (EPA) の国際エネルギースターの基準に準拠しています。特に夜間や休日など、長時間製品を使用しない場合に製品の電源をオフにすることで、お客様も電力消費量を減少させ、それに伴う効果に貢献していただくことができます。

付録

- [デル テクニカルサポートのご利用条件](#)
 - [デルへのお問い合わせ](#)
 - [保証および返品条件](#)
-

デル テクニカルサポートのご利用条件

技術者によるテクニカルサポートをお受けいただくには、トラブルシューティングに対するお客様のご協力とご自身での操作が必要となります。サポートでは、オペレーティングシステム、ソフトウェア、ハードウェアなどの出荷時の設定への復元と、プリンタおよびデルが取り付けを行ったすべてのハードウェアの機能の適正についての確認を行います。技術者によるこのテクニカルサポートのほかに、デルサポートでのオンラインテクニカルサポートもご利用いただけます。テクニカルサポートのオプションを追加してご購入いただくこともできます。

デルでは、プリンタおよびデルがインストールを行ったすべてのソフトウェアと周辺機器に対して、限定テクニカルサポートを提供しています。Software & Peripherals (DellWare)、ReadyWare、Custom Factory Integration (CFI/ DellPlus) などから購入およびインストールされたものを含む、サードパーティ製ソフトウェアおよび周辺機器に対するサポートは、それらの製造元により提供されます。

デルへのお問い合わせ

デルサポートには、support.jp.dell.com からアクセスできます。WELCOME TO DELL SUPPORT ページで地域を選択し、要求される詳細に記入すると、ヘルプツールおよび情報にアクセスできます。

オンラインでのデルへのお問い合わせには、次のアドレスをご利用ください。

- インターネット
www.dell.com/
www.dell.com/ap/ (アジア太平洋諸国のみ)
www.euro.dell.com (ヨーロッパのみ)
www.dell.com/la/ (中南米諸国のみ)
www.dell.com/jp/ (日本のみ)
 - 匿名 FTP (ファイル転送プロトコル)
[ftp.dell.com/](ftp://ftp.dell.com/)
ログインユーザー名 : anonymous、およびお客様の E-メールアドレスとパスワードを使用します。
 - E-メールサポートのご利用方法につきましては、デルサポートサイトのサポートサイトメニューから「E-メールサポート」を選択してください。
サポートサイト URL : <http://support.jp.dell.com/>
E-メールサポートをご利用になるには、サポートサイトでサービスタグナンバーを入力していただく必要があります。
 - E-メール見積サービス
sales@dell.com
apmarketing@dell.com (アジア太平洋諸国のみ)
 - E-メール情報サービス
info@dell.com
-

保証および返品条件

Dell Inc. (以下「デル」といいます)は、ハードウェア製品の製造のために、新品、または業界標準の慣例に従い新品と同等とみなされる部品およびコンポーネントを使用しています。お使いのプリンタに対するデルの保証についての詳細は、『オーナーズマニュアル』を参照してください。

ライセンスに関する通知

プリンタに常駐するソフトウェアには、以下のものが含まれています。

- デルまたはサードパーティが開発し、著作権を所有するソフトウェア
- GNU General Public License version 2 および GNU Lesser General Public License version 2.1 の条項に基づき、デルが改変したソフトウェア
- BSD License and Warranty Statements に基づいて使用許諾されるソフトウェア

参照する文書のタイトルをクリックしてください。

- [BSD License and Warranty Statements](#)
- [GNU License](#)

デルが改変した GNU ライセンスソフトウェアはフリーソフトウェアです。お客様は、この使用許諾の条項に基づいて、ソフトウェアを再配布または改変することができます。この使用許諾は、このプリンタに付属するデルまたはサードパーティが著作権を所有するソフトウェアに対するお客様のいかなる権利も保証するものではありません。

デルが改変の際に使用した GNU ライセンスソフトウェアは完全に無保証で提供されるものであるため、デルによる改訂版も同様に無保証で提供されます。詳細については、適用される使用許諾の保証免責事項の箇所を参照してください。

デルにより改変された GNU ライセンスソフトウェアのソースコードファイルを入手するには、プリンタに付属する「ドライバ/ユーティリティCD」を起動して、「デルへのお問い合わせ」をクリックするか、「オーナーズマニュアル」の「デルへのお問い合わせ」の項目を参照してください。